

### Schließfolgeregler SR Basis-1

#### Technische Daten:

- Türflügelgewicht: max. 200kg je Türflügel
- Türflügelbreite: bis 1,60m je Türflügel
- Platzbedarf oberhalb der Tür: min. 30 mm
- Oberfläche: galvanisch verzinkt
- Lieferumfang: Schließfolgeregler, 2 Stützwinkel, 6 Schrauben M8

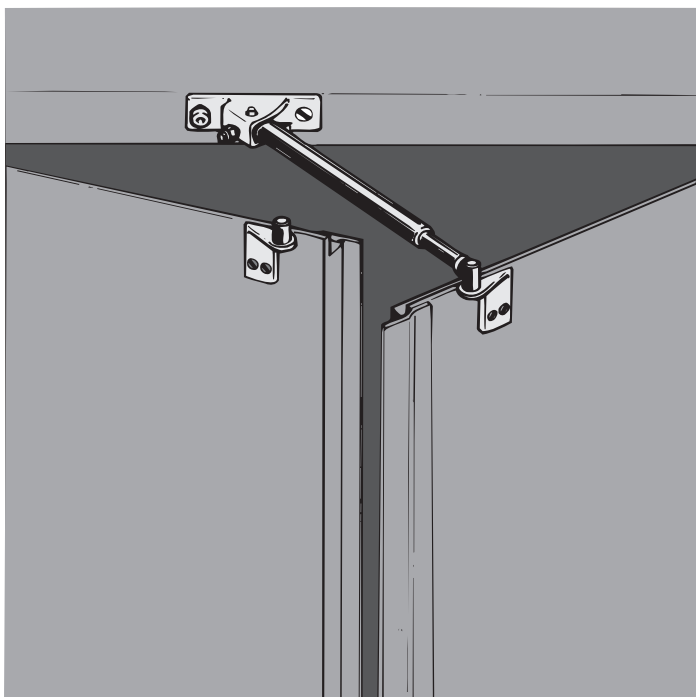

#### Funktionsweise

Werden die beiden Türflügel einer Tür geöffnet, so richtet sich der Teleskoparm des Schließfolgereglers ECO SR Basis-1 aufgrund der integrierten Schenkelfeder automatisch auf.

Der Schließfolgeregler bestimmt die Schließreihenfolge der beiden Türflügel: der Schloßflügel, der zuletzt schließen soll, stößt mit dem Zapfen seines Stützwinkels auf den federnd gelagerten Teleskoparm des Schließfolgereglers und bleibt in dieser Stellung ...

bis der Riegelflügel beim Schließen mit seinem Mitnehmerzapfen seitlich an den Teleskoparm des Schließfolgereglers gelangt und ...

den Teleskoparm des Schließfolgereglers flach an die Türzarge klappt. Dadurch wird der Schloßflügel freigegeben, so dass ...

der Schloßflügel ebenfalls vollständig schließen kann.

Der Schließfolgeregler ECO SR Basis-1 bleibt flach an der Zarge, wenn nur der Schloßflügel geöffnet wird.

Er tritt jedoch automatisch in Funktion, wenn auch der Riegelflügel geöffnet wird.

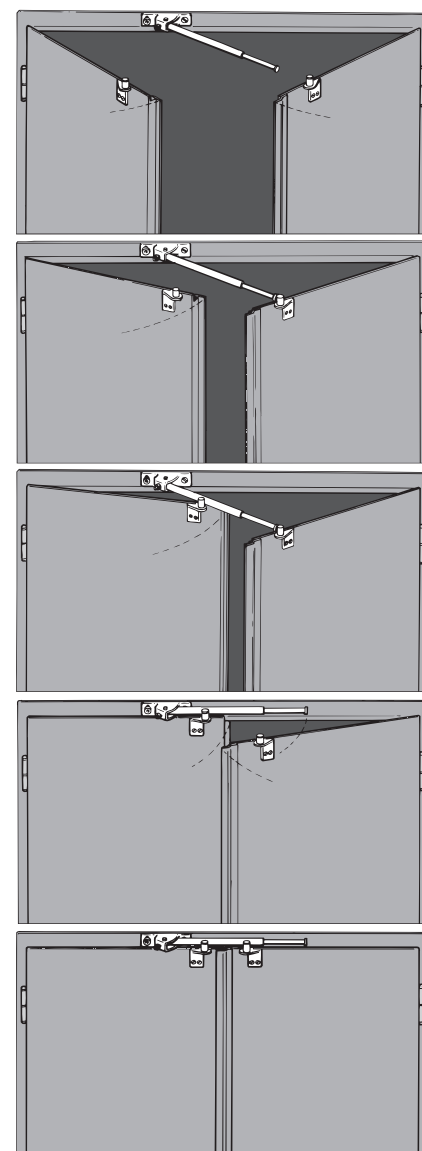

**Montage - Hinweis**  
**Instruction de montage**  
**Istruzioni per il montaggio**  
**Instrucciones de montaje**

**Fitting Instructions**  
**Montagerichlijn**  
**Instrukcja montażu**  
**Beépítési utasítás**

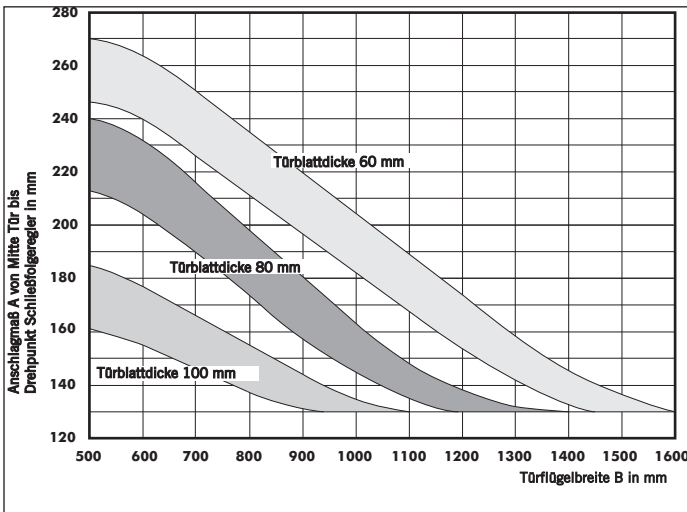

**Montage**

Entnehmen Sie bitte die Montageabstände dem Diagramm und der Skizze.

Befestigen Sie zuerst die beiden Stützwinkel mit den beiliegenden Innensechskant-Senkkopfschrauben (M8x16 DIN 7991) an den vorderen oberen Ecken der beiden Türflügel. Die Montagepunkte finden Sie in der Zeichnung auf dieser Seite.

Montieren Sie als nächstes den Schließfolgereger mit den beiliegenden M8x16-Innensechskantschrauben an der Türzarge. Die Senkkopfschraube ist für die Bohrung mit Senkung bestimmt, die Kopfschraube für das Langloch. Achten Sie darauf, dass der Schließfolgereger im angeklappten Zustand genau waagrecht zum Türsturz verläuft. Sie können die waagrechte Ausrichtung korrigieren, indem Sie die M8-Kopfschraube im Langloch lockern und das Fußstück um die Senkkopfschraube drehen.

Beachten Sie bitte, daß der Teleskoparm in aufgerichteter Stellung genau auf den Zapfen am Stützwinkel des Schloßflügels trifft. Mit der Einstellschraube am Fuß des Schließfolgeregers können Sie den Aufrichtewinkel justieren. Ziehen Sie danach die Kontermutter wieder gut fest.

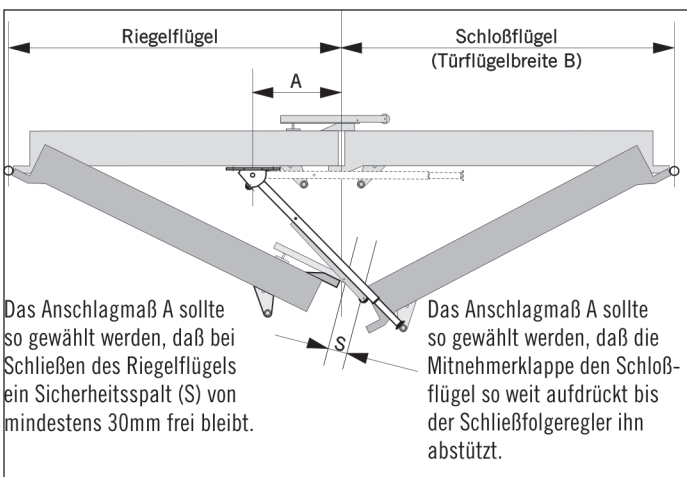

**Wartung**

Fetten oder Ölen des Schließfolgeregers ist nicht notwendig. Reinigen Sie den Schließfolgereger von Zeit zu Zeit und prüfen Sie dabei den korrekten Aufrichtewinkel sowie den waagrechten Sitz an der Türzarge.

